

ПРОФИЛЬ ДЛЯ ОБВЯЗКИ ДВЕРИ

Сортамент

Section for door binding.
Dimensions

ГОСТ

5267.13—90

ОКП 09 3200

Срок действия с 01.07.91
до 01.07.2001

Настоящий стандарт распространяется на горячекатаный профиль для обвязки двери.

1. Размеры, предельные отклонения, площадь поперечного сечения, масса 1 м профиля и справочные значения должны соответствовать приведенным на чертеже и в таблице.

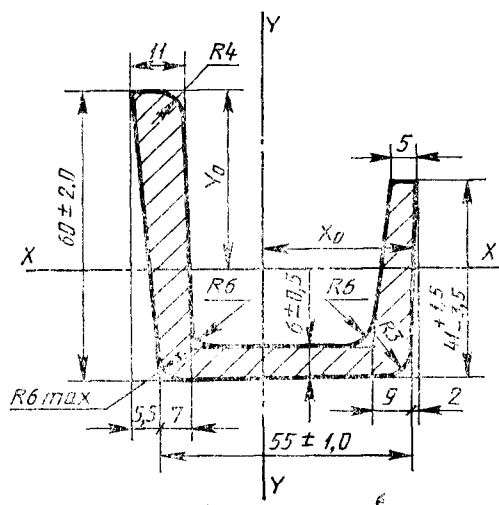

Площадь сечения, см ²	Масса 1 м, кг	Справочные значения величин							
		I_x	I_y	W_x		W_y		x_0	y_0
				Низ	Верх	Левая	Правая		
		см ⁴		см ³				см	
10,4	8,16	33,046	52,796	15,27	8,63	19,18	15,10	3,50	3,8

2. Кривизна профиля в горизонтальной и вертикальной плоскостях не должна превышать 0,4 % длины.

3. Скручивание профиля не допускается.

ИНФОРМАЦИОННЫЕ ДАННЫЕ

1. РАЗРАБОТАН И ВНЕСЕН Министерством металлургии СССР РАЗРАБОТЧИКИ

С. И. Рудюк, канд. техн. наук; В. Ф. Коваленко, канд. техн. наук; Е. Л. Орлов, канд. техн. наук; В. И. Григорьев; И. Г. Куррандо, канд. техн. наук; В. В. Биллер, канд. техн. наук; В. А. Ена, канд. техн. наук; К. Ф. Перетяцько; Р. Г. Волкова; Ж. М. Роева, канд. эконом. наук; В. Ю. Юхнов

2. УТВЕРЖДЕН И ВВЕДЕН В ДЕЙСТВИЕ Постановлением Государственного комитета СССР по управлению качеством продукции и стандартам от 25.06.90 № 1763

3. Срок первой проверки — 1996 г. Периодичность проверки — 5 лет

4. ВЗАМЕН ГОСТ 5267.13—78

Редактор *И. В. Виноградская*

Технический редактор *Г. А. Теребинкина*

Корректор *В. С. Черная*

Сдано в наб. 25.07.90 Подп. в печ. 09.10.90 3,25 усл. п. л. 3,25 усл. кр.-отт. 1,83 уч.-изд. л.
Тир. 8000 Цена 35 к.

Ордена «Знак Почета» Издательство стандартов, 123557, Москва, ГСП, Новопресненский пер., 3
Тип. «Московский печатник», Москва, Лялин пер., 6 Зак. 2099